

- egyszerű beállítás és használat
- a hűtővíz hőmérséklete kívánság szerint beállítható
- önálló ponthelesztő állomásokhoz elegendő 1 kW-os hűtőtéljesítménytől akár a teljes hegesztóműhelyt ellátó 365 kW-os teljesítményig
- állítható hőmérséklet 5°C-tól 20°C-ig

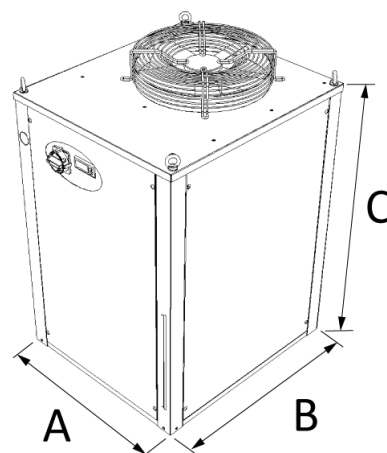

HŰTŐBERENDEZÉSEK ÁTTEKINTÉSE

MEGJELÖLÉS	HŰTŐTEL- JESÍTMÉNY (kW)	HŰTŐCSŐ MÉRETE	TARTÁLY TÉRFOGATA (L)	MÉRET A × B × C (mm)	SÚLY (kg)
CHWM 09	1.1	1/2"	10	375 × 450 × 630	40
CHWM 11	1.1	1/2"	10	445 × 575 × 540	52
CHWM 26	2.6	1/2"	10	445 × 575 × 540	58
CHWM 36	3.6	1/2"	10	445 × 575 × 640	77
CHWT 56	5.5	3/4"	30	580 × 650 × 920	123
CHWT 67	6.7	3/4"	30	580 × 650 × 920	125
CHWT 97	9.7	3/4"	60	760 × 760 × 1 335	140
CHWT 130	13.0	3/4"	60	760 × 760 × 1 335	150
CHWT 149	14.9	3/4"	60	760 × 760 × 1 380	170
CHWT 192	19.0	1"	100	760 × 1 325 × 1 570	230
CHWT 292	31.0	1"	100	760 × 1 325 × 1 570	280
CHWT 532	53.0	1 1/2"	200	1 520 × 1 325 × 1 570	400
CHWT 1002	100.0	1 1/2"	300	2 280 × 1 325 × 1 570	690
CHWT 2052	205.0	3"	—	3 990 × 1 525 × 2 170	1 840
CHWT 3652	365.0	3"	—	4 990 × 1 525 × 2 170	2 510



A feltüntetett hűtőberendezések csupán tartományból kiemelt típusok, ebben a tartományban egyéb hűtőgépek is rendelkezésre állnak.

