

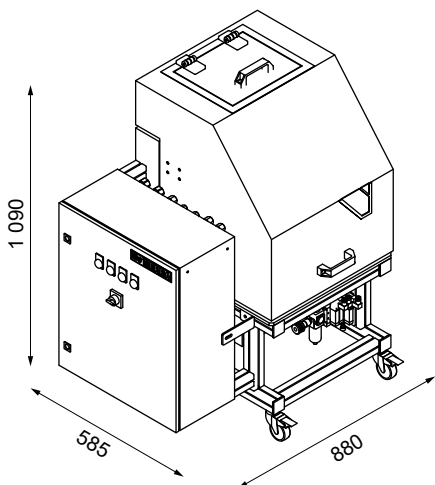

- akár 29 csavaranya adagolás percenként
- egyfejes vagy kétféjes adagoló
- szabványos csavaranya méretek: M6 – M10 (egyéb méretek megrendelésre) *
- szabványos csavaranya alakok: kerek, négyszög/hatszög, galléros/gallér nélküli
- alacsony kivitelezés egyszerű anyabetöltés érdekében
- inline verzió robotcellákhoz ProfiNet kommunikációval
- 3 méteres adagolótömlő
- alacsony zajszint
- CE tanúsítvány

RENDELHETŐ TARTOZÉKOK

- csavaranya tájolása (kizárólag négyszög alakú csavaranya esetében)
- 260 vagy 310 mm hosszú adagoló tűske (szabályosan 210 mm)
- PLC típus módosítása
- adagoló átépítése más típusú csavaranya adagolására (a gyártónál történő szerelést igényel)
- bal oldalon lévő elektromos szekrény (szabályosan jobb oldalon található)



MŰSZAKI PARAMÉTER		EGY FEJES	KÉT FEJES
Betáp	V AC	400 (50 Hz)	
Üzemi feszültség	V DC	24	
Adagolási teljesítmény	db/perc	akár 29	
Ciklus időtartama	mp	2	2+2
Tartály	l	10	
Levegőnyomás	bar	6	
Adagoló tűske hossza / szerelési szög	mm/°	210 (260 vagy 310 opcionális)/25° – 75°	
Anya szállítása	—	pneumatikus/vibrációs	
Zajszint	dB	72	
Méret (sz × m × h)	mm	878 × 1 089 × 583	
Súly (adagoló/fej)	kg	144/8.5	149/8.5 (×2)
Tömlő hossza	mm	3 000	3 000 (×2)
Adagolófej hossza	mm	750	750 (×2)
Vezérlőegység	—	Siemens S7-1200 PLC (egyéb típusú PLC-vel is választható)	
Programozható digitális be-/kimenetek	I/O	14/10	

* Az adagoló kizárólag egy típusú csavaranyára van beállítva és más típusú anyát nem adagol.

** Az adagoló megrendelésekor a berendezés letesztelésére 1 000 db csavaranya küldése szükséges.