

- modern digitális vezérlőegység hegesztő szabályzó mérőtekerccsel
- minőség ellenőrzés beállítása (min. és max. hegesztési áram)
- áttekinthető paraméter beállítás a grafikus kijelzőn lévő beépített nyomógombok segítségével
- akár 100 hegesztési program betáplálása
- alkatrész számláló
- jelszó általi védelem

- (1) bemenetek állapota
- (2) LCD kijelző
- (3) be-/kikapcsolt hegesztési áram nyomógomb
- (4) be-/kikapcsolt hegesztési áram jelző
- (5) hegesztési áram jelző
- (6) elektromágneses szelep jelző
- (7) ponthegesztés/sorozatos hegesztés jelző
- (8) hibajelző
- (9) program módosítása
- (10) program kiválasztása
- (11) paraméter kiválasztása
- (12) paraméter értékének módosítása

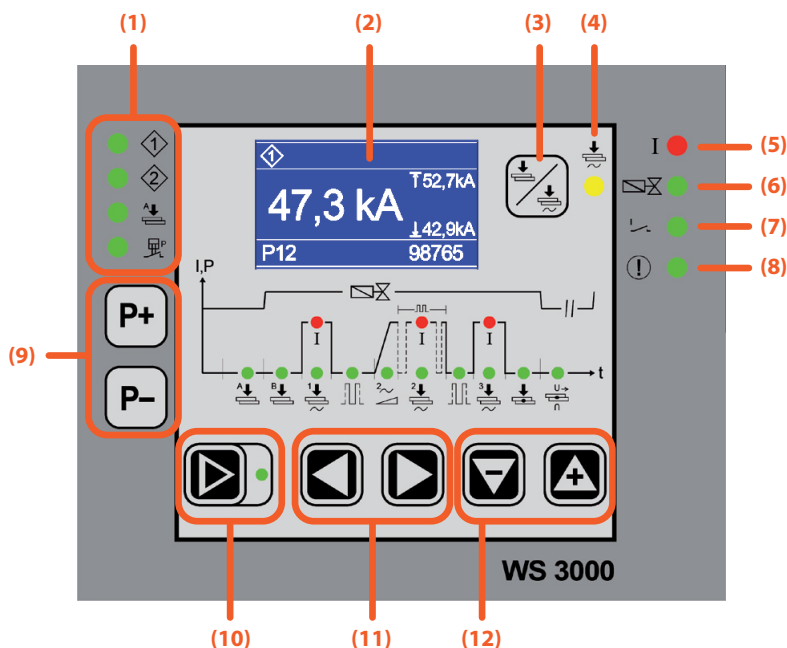

| FUNKCIÓ | ELÉRHETŐSÉG |
|-------------------------------------|-------------|
| Sajtolási idő | ✓ |
| Sajtolás | ✓ |
| Előmelegítés | ✓ |
| Felfutási áram | ✓ |
| Hűtési idő | ✓ |
| Felfutási idő | ✓ |
| Hegesztési idő | ✓ |
| Hegesztési áram | ✓ |
| Hegesztési idő (1/2 ~) | ✓ |
| Hegesztési idő 2 | ✓ |
| Hegesztési áram 2 | ✓ |
| Impulzus | ✓ |
| Impulzusok száma | ✓ |
| Tartási idő | ✓ |
| Szünetidő | ✓ |
| Ismételt pontolás | ✓ |
| Programok száma | 100 |
| Betáp feszültség kompenzáció | ✓ |
| Hibajelentés | ✓ |
| Nyomáskapcsoló | ✓ |
| „Hegesztés befejezése” kimeneti jel | ✓ |